



INSTRUKCJA OBSŁUGI WAGI

B60P

Spis treści:

1. Opis ogólny	3
2. Kompletacja	3
3. Dane techniczne.....	4
4. Klawisze i wskaźniki wagi.....	5
5. Zasady bezpieczeństwa	6
6. Zasady postępowania ze zużytą wagą	6
7. Przygotowanie wagi do pracy.....	7
8. Start wagi	7
9. Zasady eksploatacji.....	8
10. Sprawdzenie wagi	9
11. Adjustacja wagi	9
12. Połączenie z komputerem lub drukarką (opcja).....	9
13. Opis funkcji specjalnych wagi.....	11
14. Przyjęte oznaczenia	11
15. Zwyczajne ważenie.....	11
16. Powiększenie rozdzielczości wagi.....	12
17. Ważenie z tarowaniem	12
18. Funkcja liczenia sztuk (F..-PCS)	13
19. Funkcja autozerowania (F..-AUt).....	14
20. Funkcja ustawiania trybu współpracy z drukarką (F..-LPt).....	14
21. Funkcja ustawiania parametrów portu szeregowego (F..-rS).....	15
22. Funkcja wpisywania tary (F..-tAr)	16
23. Aktualizacja menu (F..-ACt)	18
24. Konserwacja i usuwanie drobnych uszkodzeń	19
Deklaracja zgodności.....	20

1. Opis ogólny

Wagi platformowe B60P przeznaczone są do ogólnego stosowania. [Dzięki](#) wbudowanemu [akumulatorowi](#) i walizce do przenoszenia wagi (na zamówienie) [doskonale sprawdzają się jako wagi przenośne.](#)

Wszystkie wagi są sprawdzone pod względem metrologicznym. Zgodnie z zamówieniem wagi mogą być wzorcowane lub poddane legalizacji WE.

Legalizacja WE wag jest wymagana dla szczególnych zastosowań wymienionych w rozporządzeniu MGP i PS z dnia 11 grudnia 2003 r. (obrót handlowy, taryfy, receptury apteczne, analizy medyczne i farmaceutyczne, paczkowanie towarów i inne).

Wagi zalegalizowane posiadają następujące cechy legalizacyjne:

- pieczęci zabezpieczające umieszczone na mierniku wagi i wkręcie mocującym czujnik wagi, znajdującym się pod szalką,
- znaki Urzędu Miar i zielony znak metrologiczny naklejony na tabliczce firmowej.

Ponowna legalizacja wag jest wymagana z chwilą naruszenia pieczęci zabezpieczających lub po upływie okresu 3 lat licząc od 1 grudnia roku pierwszej legalizacji.

W celu legalizacji ponownej należy skontaktować się z autoryzowanym serwisem AXIS.

Klasyfikacja wag wg PKWiU: 29.24.23.

Certyfikaty:



Certyfikat
zatwierdzenia typu wagi
nr PL 04 022



Certyfikat systemu jakości ISO
DIN EN ISO 9001:2000
nr 78 100 6386

2. Kompletacja

Podstawowy komplet obejmuje:

1. Wagę
2. 4 nóżki
3. Zasilacz
4. Instrukcję obsługi
5. Gwarancję
6. Walizka do przenoszenia wagi (opcja na zamówienie)

3. Dane techniczne

Typ wagi	B60P
Obciążenie maksymalne	60kg
Obciążenie minimalne	400g
Działka odczytowa (d)	20g
Działka legalizacyjna (e)	20g
Klasa dokładności	III
Temperatura pracy	-10 ÷ +40°C
Zakres tarowania	-60kg
Czas ważenia	<3s
Wymiar szalki	400x500mm
Wymiary podstawy wagi	400x600mm
Wysokość wagi	80mm
Zasilanie	AC: 220V, 50Hz DC: 12V, 1,5A
Zasil. wewnętrzne	akumulator kwasowo - ołowiowy 6V/12Ah
Czas pracy z akumulator.	ok. 10 godz.
Legalizacja WE	✓

4. Klawisze i wskaźniki wagi

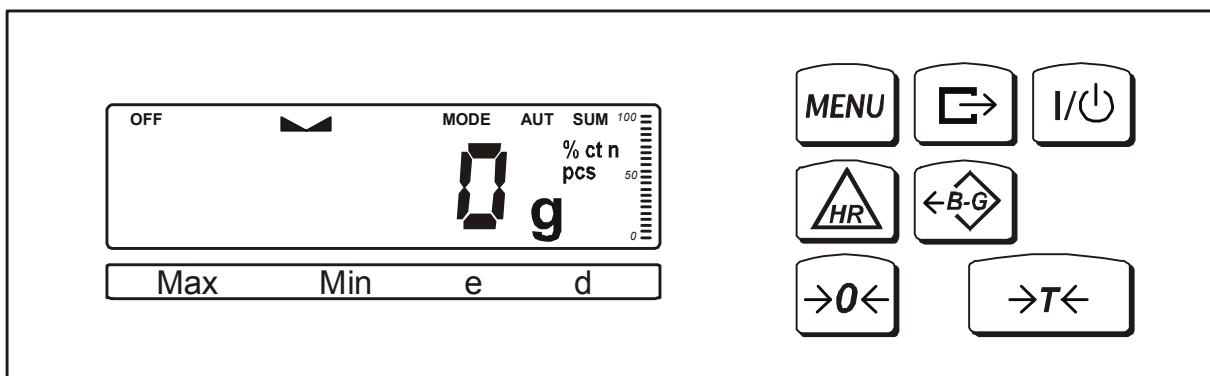

klawisz	⏻	- włącznik / wyłącznik (standby),
klawisz	→T←	- tarowanie (wpisywanie masy opakowania odejmowanej od masy ważonej),
klawisz	B/G	- wskazanie masy brutto,
klawisz	→0←	- zerowanie,
klawisz	MENU	- menu funkcji specjalnych,
klawisz	⏪	- wydruk wyniku,
klawisz	HR	- zwiększenie rozdzielczości wskazań masy,
wskaźnik	→0←	- wskaźnik wyzerowania (przy nieobciążonej wadze),
wskaźnik	⏻	- sygnalizuje ustabilizowanie się wyniku ważenia,
wskaźnik	NET	- masa netto (po użyciu klawisza →T←),
wskaźnik	MODE	- wskaźnik włączenia funkcji specjalnej,
wskaźnik	słupkowy	- wskaźnik obciążenia wagi (0-100%).
wskaźnik	OFF	- wyłączenie wagi klawiszem ⏻ (standby),
wskaźnik	B/G	- masa brutto (po użyciu klawisza B/G),
wskaźnik	pcs	- wskazania w sztukach

Uwaga:

Klawisze →0←, B/G i HR oraz wskaźniki →0←, B/G i NET nie działają w wagach nielegalizowanych z działką d≠e.

5. Zasady bezpieczeństwa

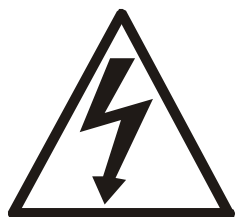

Niezbędne jest uważne zapoznanie się z przedstawionymi niżej zasadami bezpieczeństwa pracy z wagą, przestrzeganie których jest warunkiem uniknięcia porażenia prądem oraz uszkodzenia wagi lub podłączonych do niej urządzeń.

- Naprawy i niezbędne regulacje wagi mogą być wykonywane jedynie przez wykwalifikowany personel.
- Aby uniknąć zagrożenia pożarem należy stosować jedynie właściwy typ zasilacza (zasilacz jest dostarczany wraz z wagą), a napięcie zasilające musi być zgodne z danymi technicznymi.
- Nie należy używać wagi przy zdjętej części obudowy.
- Nie używać wagi w atmosferze grożącej wybuchem.
- Nie używać wagi w miejscach o dużej wilgotności.
- W przypadku podejrzenia uszkodzenia wagi należy ją wyłączyć i nie używać do momentu sprawdzenia w wyspecjalizowanym serwisie.

6. Zasady postępowania ze zużytą wagą



Zgodnie z obowiązującymi przepisami dotyczącymi ochrony środowiska naturalnego nie należy zużytych urządzeń elektronicznych umieszczać w pojemnikach wraz ze zwykłymi odpadkami.

- Zużytą wagę po zakończeniu eksploatacji można będzie przekazać jednostkom uprawnionym do zbierania zużytego sprzętu elektronicznego lub do miejsca jej zakupu.

7. Przygotowanie wagi do pracy

1. Wyjąć wagę z opakowania usuwając folie zabezpieczające.
2. Zwolnić nakrętki kontruujące i wykręcić wkręty blokujące szalkę na czas transportu. Wkręcić w to miejsce nóżki wagi, dołączone w woreczku foliowym.
3. Umieścić wagę na stabilnym podłożu w miejscu nienarażonym na drgania mechaniczne i ruchy powietrza.



Dobrze



Źle

4. Ustawić poziom wagi za pomocą obrotowych nóżek w ten sposób, aby pęcherzyk powietrza w poziomnicy zajął środkowe położenie. Zakontrolować nóżki nakrętkami.

5. Nałożyć szalkę.

6. Włączyć wtyk sznura sieciowego do gniazda ze stykiem ochronnym przy nieobciążonej szalce, co spowoduje wykonanie autotestów i po ustabilizowaniu się wskazań wagi wyświetlenie wskazania zerowego.
7. W wagach z zewnętrznym zasilaczem podłączyć wtyk zasilacza do gniazda zasilania znajdującego się w kolumnie wyświetlacza wagi lub na wychodzącym z niej przewodzie. Włączyć zasilacz do gniazda sieci 230V (tu styk ochronny nie jest wymagany).

8. Start wagi

Włączyć zasilacz do gniazda sieci ~230V/50Hz, a następnie przy nieobciążonej szalce wagi włożyć wtyk zasilacza do gniazda 12V wagi.

Spowoduje to następującą sekwencję działań wagi:

88888

Test wyświetlacza.



C-1

Testy podstawowych podzespołów elektronicznych wagi zakończone komunikatami: C1, C-2, ... C-6.

...

C-6



b- ...

Wyświetlenie wersji programu wagi.



-0- AUT
0g

Gotowość do ważenia.

9. Zasady eksploatacji

1. Przed wykonaniem pomiaru waga powinna być prawidłowo wyzerowana, co sygnalizuje wskaźnik $\rightarrow 0 \leftarrow$. Jeżeli przy nieobciążonej wadze sygnalizacja zera nie świeci się lub wyświetla się ----, należy nacisnąć klawisz $\rightarrow 0 \leftarrow$.
2. Waga umożliwia tarowanie w całym zakresie pomiarowym. Dokonuje się tego przez naciśnięcie klawisza $\rightarrow T \leftarrow$. W celu ułatwienia kontroli masy na szalce i uniknięcia przekroczenia zakresu wagi z wyświetlaczem LCD posiadają wskaźnik obciążenia wyskalowany $0 \div 100\%$.
3. Wynik ważenia należy odczytywać podczas świecenia się wskaźnika $\blacktriangle \blacktriangle$, sygnalizującego ustabilizowanie się wyniku.
4. Na czas, gdy nie dokonuje się ważenia, lecz wymagana jest gotowość wagi do pracy, można wyłączyć wagę klawiszem I/ϕ . Spowoduje to wyłączenie układu odczytowego wagi i przejście do tzw. stanu gotowości, sygnalizowanego wskaźnikiem *OFF* (wagi z wyświetlaczem LCD). Włączenie wagi następuje po naciśnięciu klawisza I/ϕ . Po wykonaniu autotestów waga jest gotowa do pracy z pełną dokładnością.
5. Ważoną masę należy umieszczać na środku szalki.



**Nie należy zrzucać ważonych przedmiotów na szalkę.
Aby tego uniknąć zaleca się umieszczenie wagi na podeście.**



**Nie należy przeciążać wagi powyżej 20% obciążenia
maksymalnego (Max).**

6. Wagę należy chronić przed kurzem, agresywnymi pyłami i płynami. W celu oczyszczenia zaleca się zmywać wodą z dodatkiem mydła i osuszać.
7. Waga wyposażona w bezobsługowy akumulator kwasowo-ołowiowy NP12-6 automatycznie ładuje go podczas normalnej pracy (z podłączonym zasilaczem sieciowym do wagi). Rozładowanie akumulatora jest sygnalizowane wskaźnikiem *BAT* na wyświetlaczu LCD, a następnie po ok. 1 godzinie pracy waga automatycznie wyłącza się, przez co uniemożliwia rozładowanie akumulatora poniżej granicznego napięcia.



**Nie należy dopuścić do całkowitego rozładowania się
akumulatora, gdyż grozi to jego uszkodzeniem.**

Po włączeniu się sygnalizacji rozładowania należy jak najszybciej naładować akumulator poprzez podłączenie zasilacza zewnętrznego. Ładowanie jest efektywniejsze przy wadze wyłączzonej klawiszem I/⊕, czas ładowania wynosi wówczas ok. 10 godzin.

10. Sprawdzenie wagi

Podczas eksploatacji wagi, w celu potwierdzenia jej sprawności, przed rozpoczęciem i po zakończeniu serii pomiarów zaleca się sprawdzić dokładność ważenia nakładając przedmiot o dokładnie znanej masie.

Do sprawdzenia wagi legalizowanej należy użyć wzorca masy posiadającego aktualne świadectwo wzorcowania. W przypadku stwierdzenia przekroczenia dopuszczalnego błędu pomiaru wagi zaleca się kontakt z autoryzowanym serwisem celem dokonania adjustacji wagi.

11. Adjustacja wagi



Adjustacja wagi może być wykonana jedynie przez autoryzowany serwis, gdyż wiąże się z koniecznością naruszenia plomb zabezpieczających wagę, wymaganych w przypadku korzystania z gwarancji.

12. Połączenie z komputerem lub drukarką (opcja)

W celu przesyłania danych do urządzeń zewnętrznych waga jest wyposażona w złącze RS232C lub RS485 (opcja).

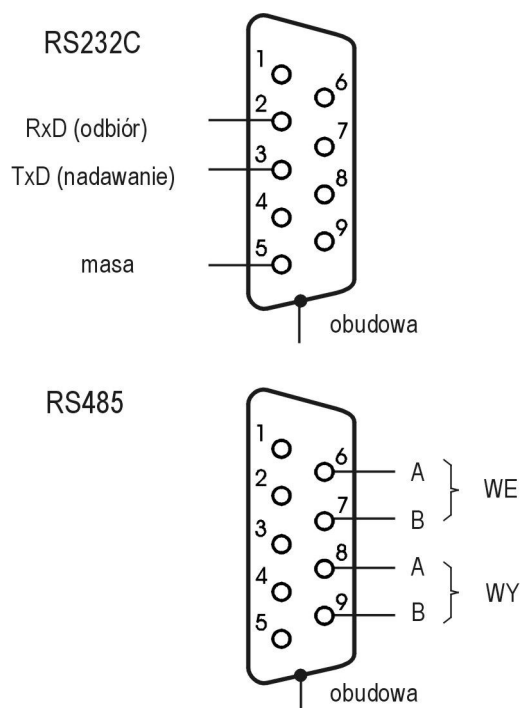

Przy współpracy z komputerem waga przesyła wynik ważenia pod wpływem sygnału inicjującego z komputera lub po naciśnięciu klawisza  w wadze.

Przy współpracy z drukarką wysyłanie danych odbywa się automatycznie po nałożeniu próbki i ustabilizowaniu się wskazań wagi, przy czym następna transmisja jest możliwa po zdjęciu próbki. Wysyłane są: kolejny numer pomiaru i wynik ważenia (patrz Funkcja ustawiania trybu współpracy z drukarką).

W wykonaniu specjalnym waga może być wyposażona w drugie złącze, np. realizujące ciągłą transmisję bieżących wyników do dodatkowego wyświetlacza.

Do współpracy z wagą komputer musi mieć program umożliwiający obróbkę danych z wagi. Programy takie znajdują się w ofercie producenta wagi.

Szczegółowy opis protokołu transmisji danych przy współpracy z komputerem:

Parametry transmisji: 8 bitów, 1 stop, parity ODD, 4800 bps.

Sposób przesyłania danych:

Komputer→Waga: sygnał inicjujący S I CR LF (53h 49h 0Dh 0Ah),

Waga→Komputer: wskazanie wagi zgodnie z poniższym formatem (16Bajtów),

Uwaga:

Wpisanie numeru sieciowego wagi ($F..-rS / nr$) różnego od zera powoduje zmianę sposobu pracy wagi: komunikacja komputera z wagą jest możliwa po zalogowaniu wagi komendą: 02h nr_wagi, wylogowanie wymaga komendy 03h.

Opis poszczególnych bajtów:

- Bajt 1 - znak „-” lub spacja
- Bajt 2 - spacja
- Bajt 3÷4 - cyfra lub spacja
- Bajt 5÷9 - cyfra, przecinek lub spacja
- Bajt 10 - cyfra
- Bajt 11 - spacja
- Bajt 12 - k, l, c, p lub spacja
- Bajt 13 - g, b, t, c lub %
- Bajt 14 - spacja
- Bajt 15 - CR
- Bajt 16 - LF

Kabel połączeniowy WK-1 (łączy wagę z komputerem/złącze 9-pin):

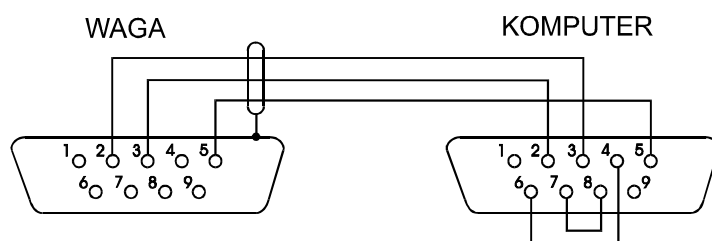





13. Opis funkcji specjalnych wagi

Wszystkie wagi oprócz podstawowych funkcji metrologicznych: ważenia i tarowania, posiadają standardowy pakiet funkcji użytkownika: autozerowanie, liczenie sztuk, wpisywanie tary, ustawianie trybu współpracy z drukarką oraz ustawianie parametrów portu szeregowego. Inne funkcje użytkownika mogą być udostępnione jako pakiet funkcji dodatkowych lub jako funkcje załączane indywidualnie. Opis funkcji nie wchodzących w skład pakietu standardowego znajduje się w broszurze: *Opis funkcji specjalnych*.

Po naciśnięciu klawisza MENU wyświetlane jest menu startowe. Funkcje wyświetlane są z kolejnymi numerami: *F1-PCS*, *F2-AUt*, itd. Użytkownik może zmienić skład menu wyłączając lub włączając dostępne funkcje specjalne za pomocą funkcji *ACt*.

Do opisu działania funkcji posłużono się rysunkami przedstawiającymi kolejne sytuacje podczas pracy z wagą. Na rysunkach „rączka” wskazuje klawisz, który należy przycisnąć w sytuacji pokazanej na rysunku po lewej stronie.

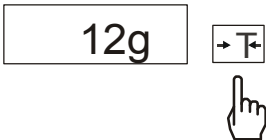
14. Przyjęte oznaczenia

- | | |
|---|---|
|  | - nałożono obciążenie na szalkę |
|  | - zdjęto obciążenie |
|  | - nacisnąć przycisk podczas wyświetlania wskazania obok |
|  | - zmiana wymuszona |
|  | - zmiana automatyczna |

15. Zwyczajne ważenie

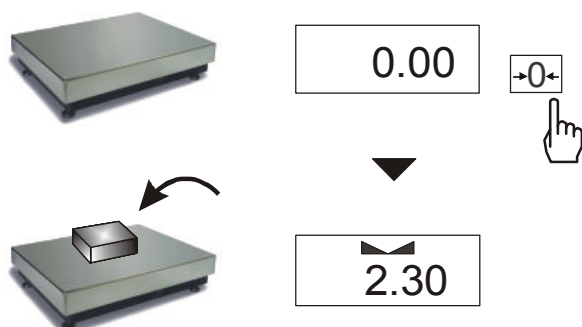

Klawisz $\rightarrow 0 \leftarrow$ działa tylko przy nieobciążonej szalce i powoduje wyzerowanie wskazań wagi.

Wyniki ważenia należy odczytywać podczas wyświetlania wskaźnika "▲▲".

16. Powiększenie rozdzielczości wagi

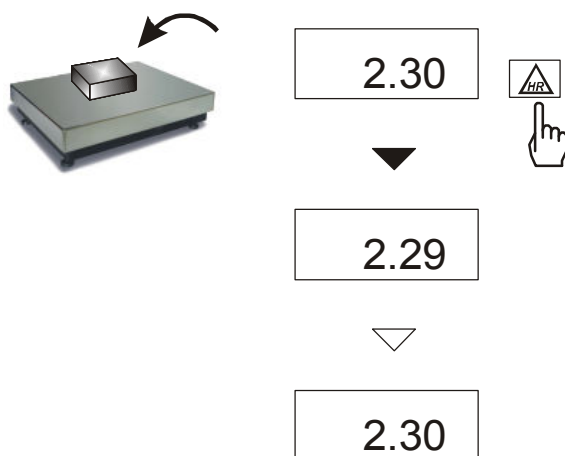

Klawisz *HR* pozwala na odczytanie wyniku ważenia z maksymalną rozdzielczością, na jaką pozwala procesor wagi. Klawisz jest szczególnie przydatny w wagach legalizowanych z działką odczytową $d=e$.

Wynik ten wyświetlany jest przez ok. 5s.

Ze względu na to, że wynik z powiększoną rozdzielczością może być obarczony takim samym błędem jak standardowe wskazanie wagi, stanowi on informację pomocniczą i nie może być wydrukowany lub wysłany do komputera za pomocą klawisza \rightarrow .

17. Wążenie z tarowaniem

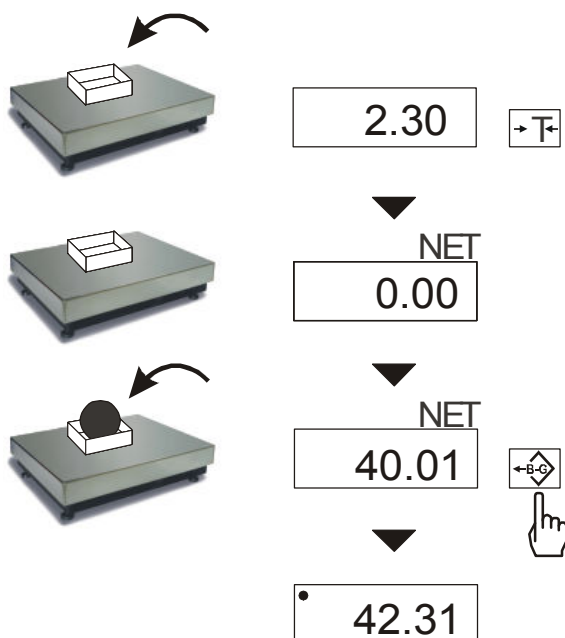

Waga umożliwia tarowanie w całym zakresie pomiarowym.

Klawisz *B/G* umożliwia odczytanie masy brutto.

Uwaga:

Ponowne użycie klawisza *B/G* powoduje powrót do wskazań masy netto.

18. Funkcja liczenia sztuk (F..-PCS)

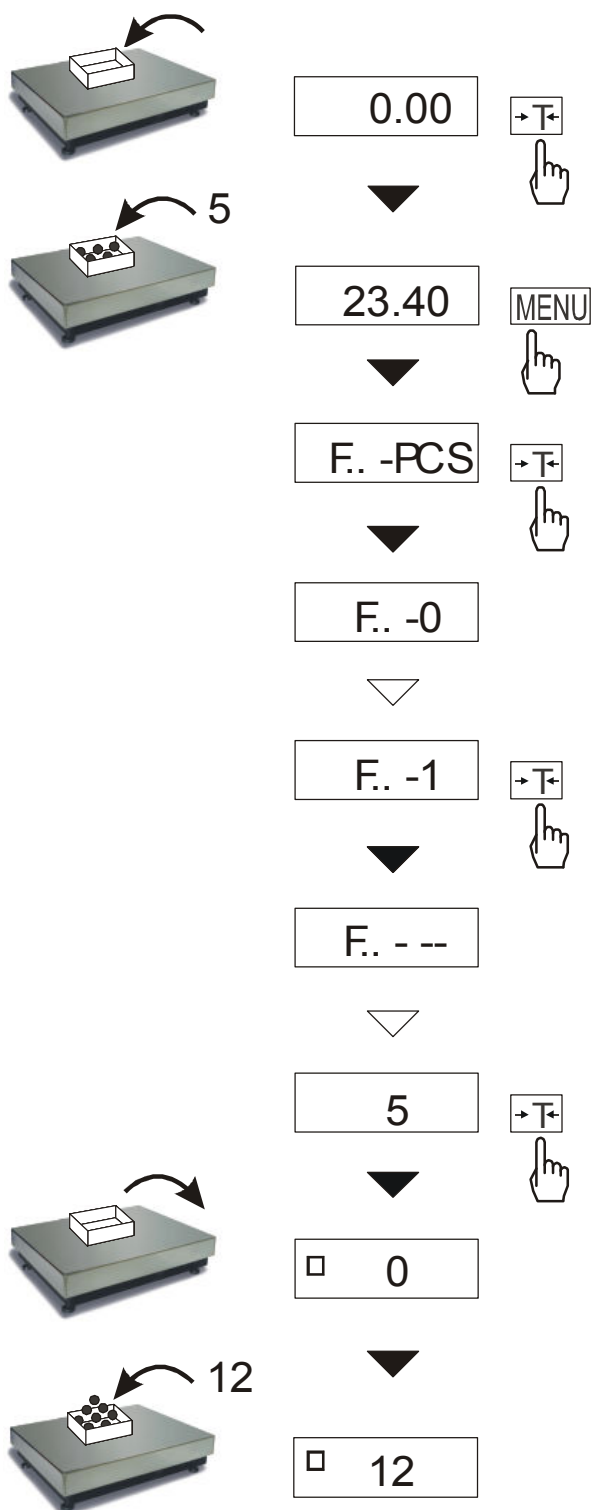

Funkcja ta pozwala na policzenie jednakowych detali, np. śrub lub gwoździ znajdujących się w ważonej porcji.

Pomiar odbywa się w dwóch fazach:

- faza pierwsza - wyliczenie masy pojedynczego detalu na podstawie próbki określonej ilości sztuk: 5, 10, 20, 50, 100, 200 lub 500 detali,
- faza druga - policzenie detali w porcji ważonej.

Zaleca się, żeby masa jednego detalu była większa od działki odczytowej wagi oraz masa próbki używanej w pierwszej fazie była większa od 100 działek odczytowych.

W celu zakończenia pracy z funkcją nacisnąć klawisz *MENU*, a następnie, używając klawisza $\rightarrow T \leftarrow$, wybrać *F..-PCS* i *F..-0*.

Uwagi:

1. Komunikat "Err-3" oznacza, że na szalkę nie nałożono próbki.

Ten sam komunikat pojawi się, gdy masa pojedynczego detalu jest mniejsza od jednej działki odczytowej (można przystąpić do liczenia sztuk zdając sobie sprawę, że powiększa się błędy).

2. Wybranie " _ _ " zamiast ilości detali w próbce powoduje przywołanie wartości wpisanej poprzednio (wartość ta musi być wpisana, w przeciwnym razie pojawi się komunikat o błędzie).

3. W czasie działania funkcji klawisz $\rightarrow T \leftarrow$, działa normalnie.

4. W wagach z wyświetlaczem LCD, znak "□" jest zastąpiony przez "pcs".

19. Funkcja autozerowania (F..-AUt)

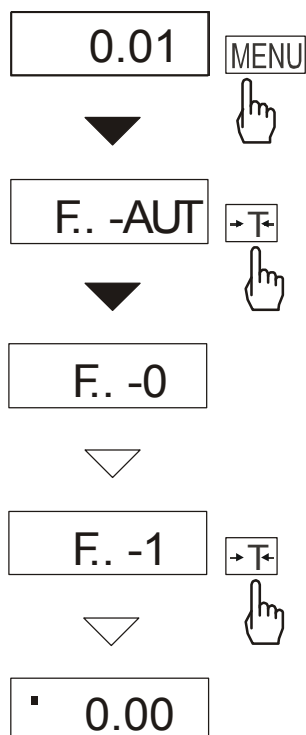

Włączenie funkcji powoduje automatyczne podtrzymywanie zerowych wskazań wagi w czasie, gdy szalka nie jest obciążona lub wskazanie zerowe uzyskano przez naciśnięcie klawisza $\rightarrow T \leftarrow$.

W celu zakończenia pracy z funkcją, nacisnąć klawisz *MENU*, a następnie, używając klawisza $\rightarrow T \leftarrow$, wybrać *F..-AUt* i *F..-0*.

Uwaga:
Przez 10 min. po włączeniu wagi, funkcja działa samoczynnie.



20. Funkcja ustawiania trybu współpracy z drukarką (F..-LPt)

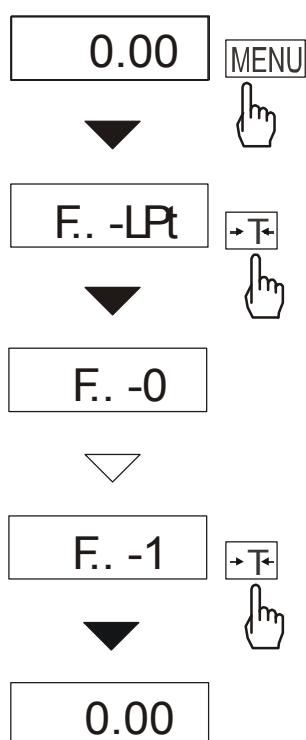

Funkcja ta ustawia interfejs wagi do współpracy z drukarką.

Po jej włączeniu drukowanie kolejnego numeru pomiaru i wskazania wagi odbywa się automatycznie, tj. po nałożeniu i zdjęciu ważonej próbki, bez użycia klawisza $\rightarrow T \leftarrow$.

W celu przejścia do trybu współpracy z komputerem (uaktywnienie klawisza $\rightarrow T \leftarrow$ i transmisja wyników pomiarów bez numeracji) nacisnąć klawisz *MENU*, a następnie, używając klawisza $\rightarrow T \leftarrow$, wybrać *F..-LPt* i *F..-0*.

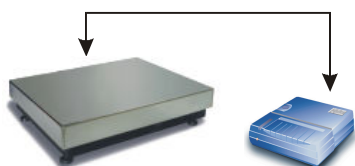

21. Funkcja ustawiania parametrów portu szeregowego (F..-rS)

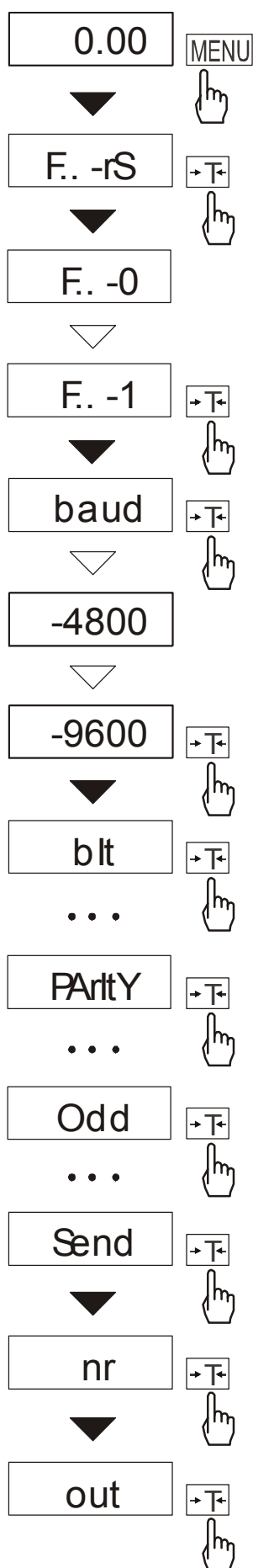

Funkcja dostępna jest w wagach wyposażonych w port szeregowy, np. RS232C i pozwala ustawić następujące parametry transmisji złącza szeregowego:

- prędkość transmisji (*bAud*: 1200, 4800, 9600),
- ilość bitów w bajcie (*bit*: 7, 8),
- kontrola parzystości (*PARtY*: 0, 1; *Odd*: 0, 1),
- nr wagi przy podłączeniu kilku wag do jednego komputera (jeśli waga nie pracuje w sieci wielostanowiskowej, powinno być wpisane 0),
- transmisja ciągła – bez użycia klawisza , ok. 10 wyników na sekundę (*SEnd*: 0, 1).

Parametry ustawiane standardowo podkreślono.

W celu ustawienia wybranych parametrów należy włączyć funkcję *F..-rS*, wybrać odpowiedni parametr i nacisnąć klawisz $\rightarrow T \leftarrow$ podczas wyświetlania potrzebnej wartości parametru lub opcji. Na schemacie obok jako przykład pokazano sposób postępowania przy ustawianiu prędkości transmisji 9600 bps.

Po ustawieniu właściwych parametrów i opcji wyjście z funkcji odbywa się poprzez wybranie *out*.

22. Funkcja wpisywania tary (F.-tAr)

Funkcja ta umożliwia pomiar masy brutto towaru w pojemniku o znanej wartości masy, a następnie odczyt wyliczonej masy netto towaru. W tym celu wartość tary należy wcześniej wpisać do pamięci wagi. Wpisana wartość tary może być przywoływana przez naciśnięcie klawisza $\rightarrow 0 \leftarrow$ przy nieobciążonej szalce. Wpisywanie wartości tary może być dokonane za pomocą klawiszy wagi lub z „natury”, gdy możliwe jest umieszczenie pustego pojemnika na szalce.

Wpisanie wartości tary:

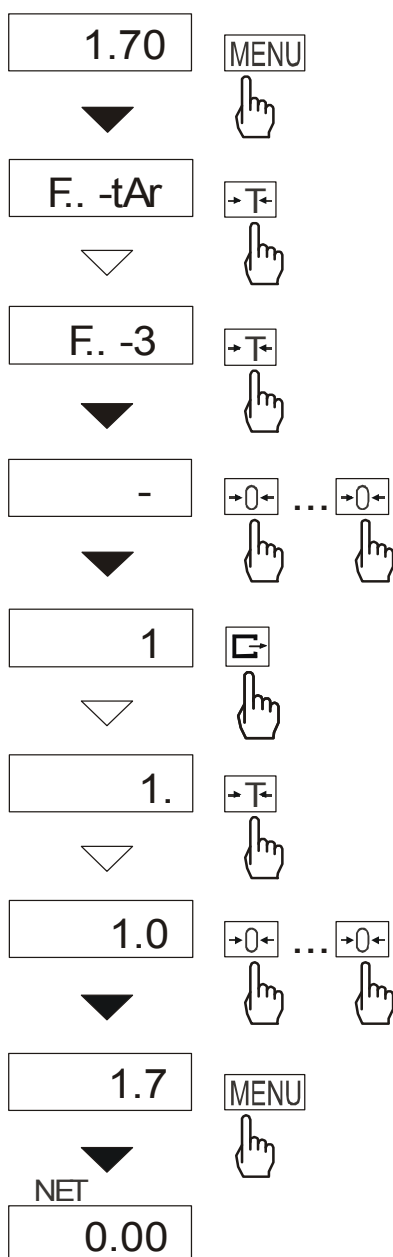
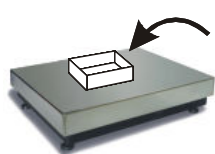

Po wybraniu funkcji wyświetlane są następujące opcje:

- *F-0* – wyłączenie funkcji,
- *F-1* – włączenie funkcji tarą wpisaną poprzednio,
- *F-2* – wpisanie masy znajdującej się na szalce jako tary,
- *F-3* – wpisanie wartości tary za pomocą klawiszy: $\rightarrow 0 \leftarrow$, $\square \rightarrow$, $\rightarrow T \leftarrow$ i *MENU*,

Włączenie funkcji jest sygnalizowane wskaźnikiem *NET*.

Opcje *F-1* i *F-0* umożliwiają czasowe wyłączenie i ponowne włączenie funkcji z ostatnio wpisaną wartością tary.

Uwaga:

Wartość tary jest przechowywana w pamięci wagi również po wyłączeniu zasilania.

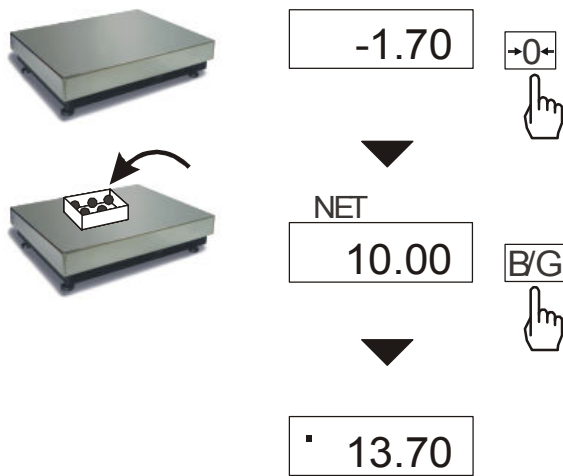
Pomiar z przywołaniem wpisanej tary:

Podczas pomiaru z włączoną funkcją *tAr* użycie klawisza **→0←**, powoduje wyzerowanie wagi z jednoczesnym przywołaniem wartości tary zapisanej z pamięci wagi. Wartość ta wyświetlana jest ze znakiem „-”.

Klawisz *B/G* umożliwia przejście do wskazań masy brutto. Ponowne użycie klawisza *B/G* powoduje powrót do wskazań netto.

Uwaga:

Przy nieobciążonej wadze klawisz **→T←** nie działa, w celu przywołania tary należy użyć klawisza **→0←**.

23. Aktualizacja menu (F..-Act)

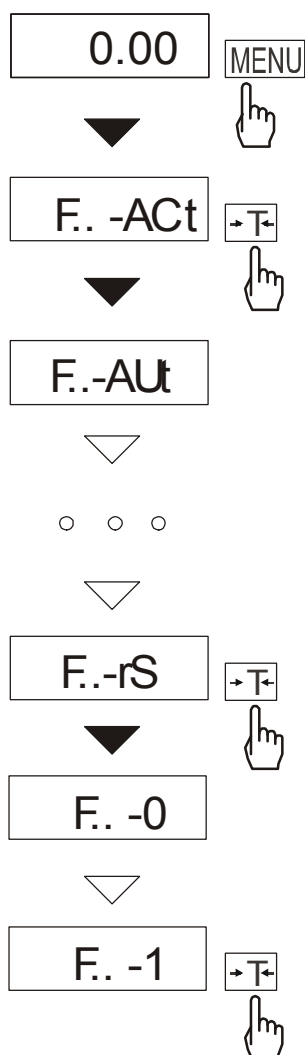

Spośród dostępnych funkcji użytkownika możliwe jest wybranie tych, które mają być wyświetlane bezpośrednio po naciśnięciu klawisza *MENU*. Pozwala to uniknąć kolejnego wyświetlania całej listy dostępnych funkcji, co niepotrzebnie wydłuża czas operacji.

Na rysunkach obok przedstawiono kolejne czynności powodujące dodanie przykładowej funkcji ustawiania parametrów złącza RS232C (*F..-rS*) do menu funkcji.

W celu usunięcia funkcji z menu w ostatniej operacji należy zamiast *F..-1* wybrać *F..-0*.

24. Konserwacja i usuwanie drobnych uszkodzeń

1. Wagę należy utrzymywać w czystości.
2. Należy uważać, aby w trakcie użytkowania pomiędzy platformę a podstawę wagi nie dostały się zanieczyszczenia. W przypadku stwierdzenia zanieczyszczeń należy zdjąć szalkę (unosząc ją w górę). Usunąć zanieczyszczenia, a następnie założyć szalkę.
3. W przypadku nieprawidłowej pracy spowodowanej krótkotrwałym zanikiem napięcia w sieci należy wagę wyłączyć wyjmując z gniazdka wtyk sznura sieciowego, a następnie po upływie kilku sekund ponownie ją włączyć.
4. Komunikat „*Err-b*” pojawiający się po włączeniu nieobciążonej wagi oznacza mechaniczne uszkodzenie czujnika wagi.
5. Zabrania się wszelkich napraw przez osoby nieupoważnione.
6. W celu dokonania naprawy wagi, należy się zwrócić do najbliższego punktu serwisowego.

Komunikaty awaryjne:

Komunikat	Przyczyna	Zalecenie
<i>C-1 ... 6</i> (ponad 1 min.)	negatywny wynik autotestu	zgłosić do serwisu
<i>Err-b</i>	waga obciążona przy włączaniu	zjąć obciążenie z wagi
	uszkodzenie mechaniczne czujnika wagi	zgłosić do serwisu
<i>L</i>	brak szalki	nałożyć szalkę
	uszkodzenie mechaniczne wagi	zgłosić do serwisu
<i>H</i>	przeciążenie wagi	zjąć obciążenie z wagi
	uszkodzenie mechaniczne wagi	zgłosić do serwisu
nie działa wskaznik 	niestabilne posadowienie wagi, wibracje podłoża, podmuchy powietrza	umieścić wagę w miejscu zapewniającym stabilność wskazań
	uszkodzenie wagi	zgłosić do serwisu
- - - - -	niezakończone tarowanie	zgłosić do serwisu
- -	tarowanie nie dokonało się (zbyt małe obciążenie lub użycie B/G)	zerować wagę lub ponownie nacisnąć B/G
- -	zerowanie przy zbyt dużym obciążeniu	tarować wagę

Deklaracja zgodności

My:

AXIS Spółka z o.o. 80-125 Gdańsk, ul.Kartuska 375B

z całą odpowiedzialnością deklarujemy, że wagi:

B60P

oznakowane znakiem CE są zgodne z:

1. Normą PN-EN 55022:2000 Kompatybilność elektromagnetyczna (EMC) – Urządzenia informatyczne – Charakterystyki zaburzeń radioelektrycznych – Poziomy dopuszczalne i metody pomiaru i PN-IEC 61000-4-3 Kompatybilność elektromagnetyczna (EMC) – Część 4-3: Metody badań i pomiarów - Badanie odporności na pole elektromagnetyczne o częstotliwości radiowej zharmonizowanymi z dyrektywą 89/336/EWG (dotyczącą kompatybilności elektromagnetycznej).

Ponadto wagi posiadające na tabliczkach firmowych:

- naklejkę z dwoma cyframi roku dokonania oceny zgodności i z numerem jednostki notyfikowanej dokonującej oceny,
- zielone oznakowanie metrologiczne M,
- cechę zabezpieczającą nałożoną przez jednostkę notyfikowaną



są wykonane zgodnie z certyfikatem zatwierdzenia typu WE nr PL 04 022 i mają legalizację WE potwierdzającą zgodność z:

2. Normą PN-EN 45501 Zagadnienia metrologiczne wag nieautomatycznych, wyd. grudzień 1999 zharmonizowaną z Dyrektywą Rady 90/384/EWG zmienioną przez Dyrektywę Rady 93/68/EWG.

Informacje dodatkowe:

- Badania na zgodność z Dyrektywami 73/23/EWG i 89/336/EWG zostały wykonane w Laboratorium Badawczym Oddziału Instytutu Elektrotechniki w Gdańsku, akredytowanym przez PCA,
- Certyfikat zatwierdzenia typu WE nr PL 04 022 wydany został przez Główny Urząd Miar w Warszawie (Jednostka Notyfikowana Nr 1440).

Gdańsk, 7.02.2005 r.

Z upoważnienia Dyrektora AXIS Sp. z o.o.:

Szef Produkcji

mgr inż. Jan Kończak

A handwritten signature in black ink, appearing to read 'Jan Kończak', is written over a horizontal line. Below the line, the word 'Podpis' is printed in a standard font.